

ЛАМПЫ НАКАЛИВАНИЯ СИГНАЛЬНЫЕ НА МАГНИТНОМ КРЕПЛЕНИИ ЛН-1081С

Руководство по эксплуатации в. 2022-03-24 -DVM

Лампы накаливания с вращающимся отражателем ЛН-1081С предназначены для визуальной или визуально-звуковой индикации статуса контролируемого процесса.

Области применения:

- промышленная сигнализация;
- авиация (аэродромные и заградительные огни);
- охранная сигнализация.

ОСОБЕННОСТИ

- Желтый цвет
- Магнитное крепление
- Питание: =12 В
- Сирена 100 дБ
- Вращающийся отражатель (рис.1)
- Степень пылевлагозащиты: IP32



Рис. 1 – Отражатель

ТЕХНИЧЕСКИЕ ХАРАКТЕРИСТИКИ

Параметр	Значение
Цвет	Желтый
Диаметр лампы, мм	84
Мощность, Вт	5
Питание, В	=12
Громкость сирены, дБ	100
Крепление	Магнитное
Крепление плафона	Резьба
Степень пылевлагозащиты	IP32
Габаритные размеры, мм	Ø84×140

СХЕМА ПОДКЛЮЧЕНИЯ



Для использования лампы без звуковой сигнализации (сирены), нужно перерезать или отпаять белый провод (рис. 2), соединяющий плату управления со звуковым модулем



Рис. 2 – Внутренняя часть лампы

ГАБАРИТНЫЙ ЧЕРТЕЖ

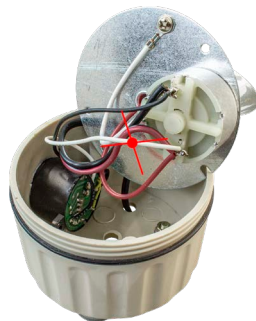
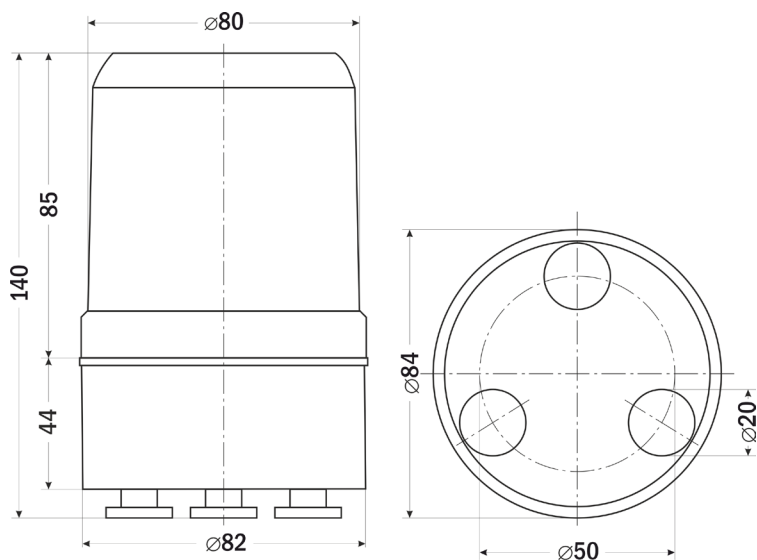

КОМПЛЕКТАЦИЯ

Наименование	Количество
1. Прибор	1 шт.
2. Руководство по эксплуатации	1 шт.

ГАРАНТИЙНЫЕ ОБЯЗАТЕЛЬСТВА

Гарантийный срок составляет 12 месяцев от даты продажи. Поставщик не несет никакой ответственности за ущерб, связанный с повреждением изделия при транспортировке, в результате некорректного использования, а также в связи с модификацией или самостоятельным ремонтом изделия пользователем.

АРК Энергосервис, Санкт-Петербург
+7 (812) 327-32-74 8-800-550-32-74
www.kipspb.ru 327@kipspb.ru

Дата продажи:

М. П.